

## Guía de Inicio

### INTERRUPTOR No se Requiere Cable Neutro



Encuentre la línea completa de atenuadores, interruptores, enchufes y controladores compatibles con la app My Leviton™ en [leviton.com/decorasmart](http://leviton.com/decorasmart)

1

DI-000-DN15S-42C

Cat. Núm. DN15S

#### DECLARACIÓN DE CUMPLIMIENTO DE LA FCC

El dispositivo incluido cumple con la Parte 15 de las Reglas de la FCC. La operación está sujeta a las siguientes dos condiciones: (i) Este dispositivo podría no causar interferencia dañina. (ii) Este dispositivo debe aceptar cualquier interferencia recibida, incluyendo la interferencia que pudiera causar una operación no deseada. Cualquier cambio o modificación no aprobados de manera expresa por Leviton podrían anular la autorización del usuario para operar este equipo. Este equipo ha sido probado y encontrado que cumple con los límites de un dispositivo digital Clase B, de conformidad con la Parte 15 de las Reglas de la FCC. Estos límites están diseñados para proporcionar protección razonable contra interferencia dañina en instalaciones residenciales. Este equipo genera, utiliza y puede irradiar energía de radiofrecuencia, y si no se instala y utiliza de acuerdo con las instrucciones, puede causar interferencia dañina a las comunicaciones de radio. Sin embargo, no hay garantía de que no ocurra interferencia en una instalación particular. En caso de que este equipo cause interferencia dañina a la recepción de radio o televisión, la cual se puede determinar apagando y encendiendo el equipo, el usuario puede tratar de corregir la interferencia por medio de una o más de las siguientes medidas:

- Reorientar o reubicar la antena de recepción.
- Aumentar la separación entre el equipo y el receptor.
- Conectar el equipo a un contacto en un circuito diferente del que está conectado el receptor.
- Para ayuda consultar con el vendedor o técnico con experiencia en radio/televisión.

#### PRECAUCIÓN DE LA FCC

Cualquier cambio o modificación no aprobados de manera expresa por Leviton Manufacturing Co., Inc. podrían anular la autorización del usuario para operar el equipo.

#### DECLARACIÓN DE CONFORMIDAD DE PROVEEDOR DE LA FCC

El Interruptor Modelo DN15S es fabricado por Leviton Manufacturing Co., Inc. 201 N. Service Road, Melville, NY 11747. [www.leviton.com](http://www.leviton.com). Este dispositivo cumple con la Parte 15 de las Reglas de la FCC. La operación está sujeta a las siguientes dos condiciones: (1) Este dispositivo podría no causar interferencia dañina, y (2) este dispositivo debe aceptar cualquier interferencia, recibida, incluyendo la interferencia que pudiera causar la operación no deseada.

#### DECLARACIÓN DE LA INDUSTRIA DE CANADÁ (IC)

Este dispositivo cumple con la(s) norma(s) RSS sobre la exención de licencia de la Industria de Canadá. La operación está sujeta a las siguientes dos condiciones: (1) Este dispositivo podría no causar interferencia, y (2) este dispositivo debe aceptar cualquier interferencia, incluyendo la interferencia que pudiera causar la operación no deseada del dispositivo.

#### EXPOSICIÓN A RF Y UBICACIÓN CONJUNTA

Con el fin de cumplir con el Boletín 65 OET de la FCC y los límites de exposición a RF de ISED para la población en general y exposición no controlada, este dispositivo debe ser instalado y operado con una distancia mínima de 20 cm (7.9 pulgadas) entre el radiador y su cuerpo. Asimismo, no debe ser ubicado en el mismo lugar ni operado en combinación con cualquier otra antena o transmisor.

#### Información sobre Derechos de Autor y Marca Registrada

Decora y Decora Smart son marcas registradas de Leviton Manufacturing Co., Inc., registradas en los EUA, Canadá, México y China.

Google y Google Play son marcas registradas de Google LLC. Alexa y los logotipos relacionados son marcas registradas de Amazon.com, Inc. o sus afiliadas. Apple®, HomeKit®, y Siri® son marcas registradas de Apple Inc., registradas en los EUA y otros países.

El uso en el presente de otras marcas registradas, marcas de servicio, nombres comerciales, nombres de marca y/o nombres de productos de terceros es para fines informativos únicamente, son/pueden ser las marcas registradas de sus propietarios respectivos; dicho uso no implica cualquier afiliación, patrocinio o aprobación. Ninguna parte de este documento puede ser reproducida, transmitida o transcrita sin el permiso expreso por escrito de Leviton Manufacturing Co., Inc.

Las patentes que cubren este producto, si las hay, pueden encontrarse en [leviton.com/patents](http://leviton.com/patents).

Leviton Manufacturing Co., Inc.

201 North Service Road, Melville, NY 11747

© 2022 Leviton Manufacturing Co., Inc. Todos los derechos reservados.

Especificaciones sujetas a cambio en cualquier momento sin previo aviso.



## Control de Iluminación Inteligente para Todo su Hogar



### Bienvenido



El Interruptor sin Cable Neutro Decora Smart de Leviton es la solución de rediseño perfecta, haciendo más fácil que nunca instalar un control de iluminación inteligente en hogares sin un cableado neutro. Combine con un Puente Wi-Fi Decora Smart para controlar la iluminación mediante su voz con Alexa de Amazon, el Asistente de Google o Siri de Apple, o utilice una tableta o teléfono inteligente para controlar su iluminación con la app My Leviton aun cuando se encuentre lejos de casa.

El Interruptor sin Cable Neutro Decora Smart lucirá en el hogar con sus otros dispositivos de montaje en pared marca Decora y ofrece un control intuitivo del ENCENDIDO/APAGADO

### Estamos aquí para ayudar

#### EN LÍNEA

[decorasmartsupport.leviton.com](http://decorasmartsupport.leviton.com)

#### CHAT

[www.leviton.com/support](http://www.leviton.com/support)

#### CORREO ELECTRÓNICO

[dssupport@leviton.com](mailto:dssupport@leviton.com)

#### TELÉFON

1-800-824-3005 (EUA)

1-800-405-5320 (Canadá)

2



## Qué necesita para hacerlo funcionar:



Se requiere el uso de cables de línea, carga y tierra.



Un Puente Wi-Fi Decora Smart (MLWSB), instalado y conectado a una red Wi-Fi de 2.4GHz con internet de alta velocidad.

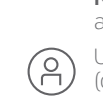

Un dispositivo móvil iOS (12.0 ó más reciente) ó Android (8.0 ó más reciente).

**NOTA:** Asegúrese de que el Wi-Fi y Bluetooth estén activados en su dispositivo móvil.



Una cuenta en la nube de My Leviton (configurada a través de la app My Leviton).



## Antes de instalar:

La instalación requiere conocimientos eléctricos. Si tiene dudas en alguno de los pasos, consulte a un electricista.

#### Aspectos que deben considerarse:

Para controlar el atenuador de movimiento desde más de una ubicación, como en un sistema de 3 vías o de ubicaciones múltiples, puede usar un dispositivo Interruptor Complementario Anywhere DAWSC (consulte la página 14). Obtenga más información sobre los dispositivos Complementarios y encuentre las instrucciones de conexión en [leviton.com/decorasmart](http://leviton.com/decorasmart).



5



## Puente Wi-Fi Decora Smart

Este producto requiere un Puente Wi-Fi MLWSB Decora Smart para habilitar funciones inteligentes como el control de la AppMy Leviton, ambientes, programas, conectividad del dispositivo Complementario Anywhere, así como la integración con los servicios inteligentes del hogar, como los asistentes de voz.



DN15S



MLWSB

Un Puente Wi-Fi MLWSB Decora Smart proporciona hasta **232 m<sup>2</sup> (2,500 pies<sup>2</sup>)** de cobertura, y debe colocarse a una distancia de **15 metros (50 pies)** del Interruptor Sin Cable Neutro Decora Smart.

Un Puente Wi-Fi MLWSB Decora Smart da soporte hasta para un total de **25** dispositivos. Los dispositivos a los que da soporte incluyen:

- Atenuador DN6HD
- Interruptor DN15S
- Dispositivos Complementarios Anywhere DAWDC o DAWSC

**NOTA:** Un puente Wi-Fi Decora Smart MLWSB admite hasta 6 Complementos Anywhere emparejados con dispositivos Decora Smart Sin Neutro asociados.

Visite [leviton.com/decorasmart](http://leviton.com/decorasmart) para las actualizaciones de compatibilidad de los productos y las instrucciones de instalación de MLWSB.

6



## Su Interruptor funciona con:

Cargas para propósitos generales de hasta 15 Amperios. Para capacidades nominales específicas, vea la tabla abajo.

No utilice su interruptor con cable de aluminio o con placas de pared metálicas.

La instalación en cajas de pared metálicas o con placas de pared metálicas puede dar como resultado un desempeño deficiente de RF.

Se pueden encontrar opciones de soporte de autoservicio adicionales en la app My Leviton o en [leviton.com/decorasmart](http://leviton.com/decorasmart).



CAPACIDADES NOMINALES	
Uso General	15A, 120 VCA, 60 Hz
LED / LFC / Balastro Electrónico	5A
Incandescente / Halógeno	1500W
Balastro Magnético	15A
Motor	3/4 HP
Temperatura Operativa	0°C - 40°C (32°F - 104°F)
Humedad Operativa	10% - 90% sin condensación
RED	
Frecuencia	2.4GHz
Rango	15 metros (50 pies)
APP MY LEVITON APP	
iOS	versión 12.0 o más reciente
Android	versión 8.0 o más reciente

3



## Identifique sus cables

**ADVERTENCIA: PARA EVITAR UN INCENDIO, DESCARGA ELÉCTRICA O LA MUERTE, apague la electricidad en el interruptor de circuito.**

#### Revise su caja de pared:

- Retire la placa de pared y desconecte el interruptor existente.
- Restablezca la energía. Con cuidado, pruebe los cables con un comprobador de tensión para encontrar el cable de la Línea (vivo).
- Apague la electricidad en el interruptor de circuito.
- Marque los cables tal como se muestra abajo.

**Consejo rápido:** Este producto ha sido diseñado para funcionar sin cable neutro. Se requieren conexiones de línea, carga y tierra para la instalación. Si su casa no dispone de una conexión de tierra, póngase en contacto con el Soporte Técnico de Leviton o consulte a un electricista. Si su caja eléctrica contiene cables neutros, también puede utilizar un Interruptor Wi-Fi Decora Smart de segunda generación (D215S) para activar las funciones inteligentes, sin necesidad de un Puente Wi-Fi (MLWSB).

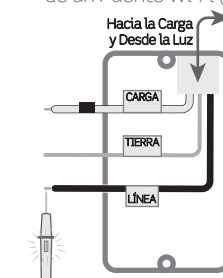

Sin Cableado Neutro

7

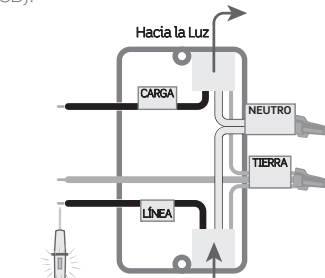

Con Cableado Neutro



## Características

#### Balancín

- Presione la parte superior para ENCENDER la luz.
- Presione la parte inferior para APAGAR la luz.



#### LED de Estado

- Se ilumina cuando las luces están APAGADAS para poder encontrar el interruptor en la oscuridad.
- Proporciona conectividad y retroalimentación del estado del dispositivo.
- Ajustes avanzados disponibles en la app My Leviton.

4



## Cablee su interruptor

#### Instalación Unipolar:

- Trabaje con una sola conexión a la vez.
- Conecte los cables tal como se muestra utilizando los conectores de cable incluidos.

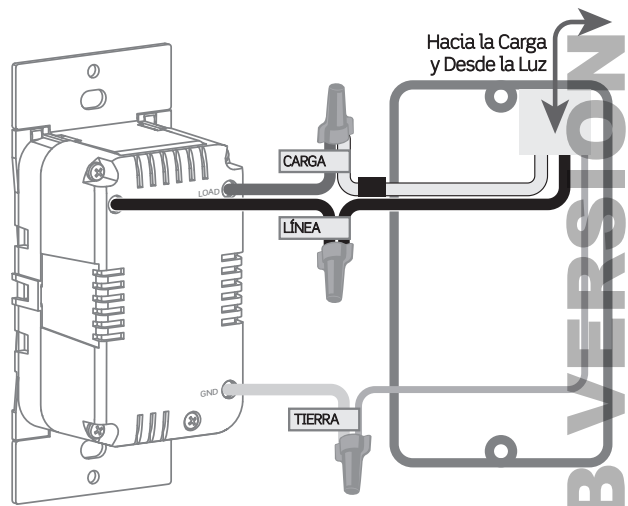

Si su caja de pared contiene una configuración de cableado diferente, contacte al equipo de soporte técnico de Leviton o consulte a un electricista.

8

## ✓ Pruebe e instale

1. Restablezca la energía. El LED de Estado deberá parpadear en color VERDE.
2. Después de encender el interruptor para confirmar que está recibiendo energía, apague nuevamente la electricidad en el interruptor antes de completar la instalación.

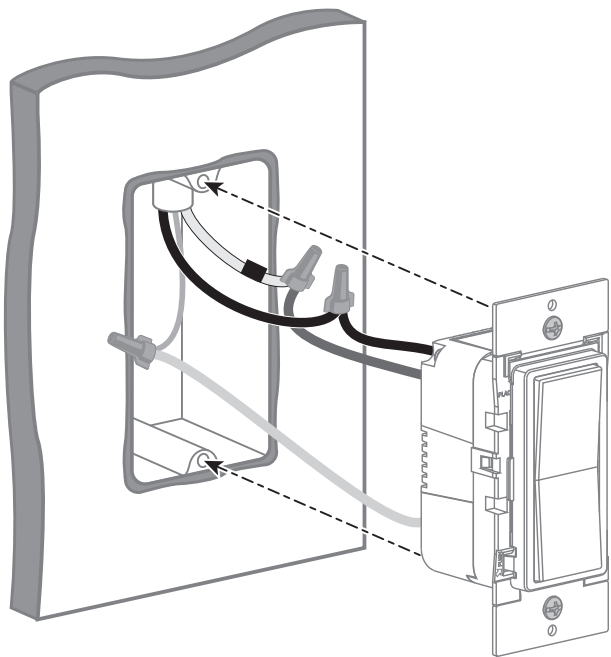

9

## ✓ Pruebe e instale (continuación)

**ADVERTENCIA:** Apague la electricidad en el interruptor de circuito antes de atornillar su interruptor.

3. Empuje suavemente los cables dentro de la caja de pared. Atornille el interruptor a la caja.

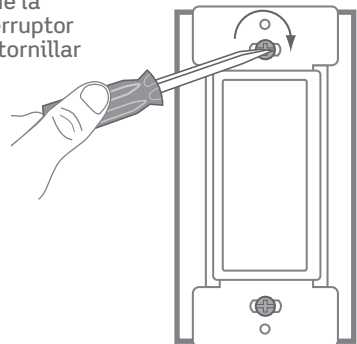

4. Coloque a presión la placa de pared Decora® y restablezca la energía.

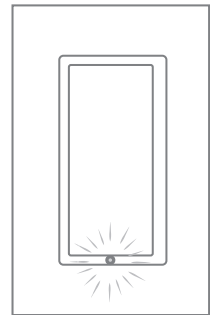

Una vez que se restablezca la energía, el LED de Estado parpadeará en color VERDE indicando que su dispositivo se encuentra en el modo de ajuste. Consulte la página 15 si su LED de Estado no está parpadearando en color VERDE.

**¡Felicidades!**  
Su Interruptor Decora Smart está listo para controlar su luz.

10

## ↓ Descargue la app

Para descargar la app, visite [my.leviton.com](http://my.leviton.com) y seleccione el enlace o escanee el código QR a continuación para su dispositivo.

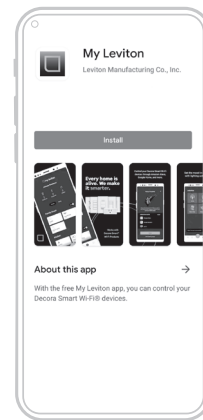
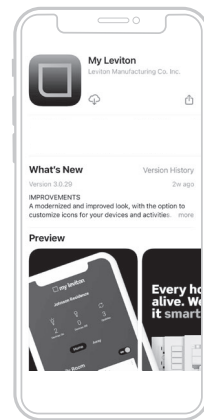

11

## ★ Ajuste del dispositivo

- El Interruptor Sin Cable Neutro Decora Smart se acopla con un Puente Wi-Fi Decora Smart para lograr la conectividad con My Leviton, Apple HomeKit, o ambos.
- Utilice la app My Leviton para acoplar su Interruptor Sin Cable Neutro Decora Smart (DN15S) a su Puente Wi-Fi.
- Para el control de voz con Alexa de Amazon o el Asistente de Google, necesitará acoplar su Interruptor a un Puente Wi-Fi MLWSB que esté registrado en My Leviton.
- Para el control de voz con Siri, necesitará acoplar su Interruptor a un Puente Wi-Fi MLWSB que esté agregado a HomeKit.
- Consulte la Guía de Inicio de MLWSB para detalles adicionales del ajuste del Puente Wi-Fi.

## 🚀 Conecte su Interruptor a un Puente Wi-Fi Decora Smart con My Leviton

1. Asegúrese de que esté instalado un Puente Wi-Fi MLWSB dentro del rango del Interruptor DN15S.
2. Verifique que el Interruptor DN15S esté en el modo de Ajuste (el LED de Estado debe estar parpadearando en color VERDE).
  - Si el LED de Estado no está parpadearando en color VERDE, consulte la página 15 para las instrucciones sobre cómo colocar el dispositivo en el modo de Ajuste.
3. Lance la app My Leviton.
4. Inicie sesión o seleccione "Registrarse" para crear una nueva cuenta.
5. Siga las instrucciones en la pantalla.
6. Una vez iniciada la sesión, pulse el signo "+" en la esquina superior derecha de la pantalla y seleccione "Agregar Dispositivo".
7. Siga las instrucciones de la app para agregar su dispositivo y conectarlo a un Puente Wi-Fi MLWSB.

**NOTA:** Si está usando únicamente HomeKit y no desea crear una cuenta en My Leviton, seleccione "Utilizar con HomeKit Únicamente" en la pantalla de registro de My Leviton.

12

## ✓ Pruebe el control de la app My Leviton

1. Abra la app My Leviton.
2. Toque el icono para ENCENDER/APAGAR.



## ⚙️ Consejo rápido

- La app My Leviton incluye varias características como: programación, control remoto, modo Vacaciones, Apagado Automático, ambientes para habitaciones y actividades.

Puede encontrar opciones de soporte de autoservicio adicionales en la app My Leviton o en [leviton.com/decorasmart](http://leviton.com/decorasmart).

13

## 🔌 Conecte con socios de My Leviton (opcional)

Cuando se conecta a un Puente Wi-Fi MLWSB, su interruptor puede funcionar con Amazon Alexa, Apple HomeKit, Google Assistant, IFTTT y más.

Visite [my.leviton.com](http://my.leviton.com) para una lista completa de productos y servicios inteligentes para el hogar compatibles.

1. Toque Integraciones, ubique el servicio deseado, seleccione y siga las instrucciones.



## 🔌 Emparejar un dispositivo Complementario Anywhere

1. Asegúrese de que su Puente Wi-Fi está registrado en My Leviton y que su dispositivo Decora Smart Sin Neutro está emparejado con su Puente Wi-Fi.
2. Coloque el Complemento Anywhere en el modo de emparejamiento pulsando el botón basculante superior 5 veces. Su LED de estado parpadeará en VERDE.
3. Ponga el dispositivo principal Decora Smart Sin Neutro en el modo de emparejamiento pulsando el botón basculante superior 5 veces. El LED de estado parpadeará en VERDE/ÁMBAR.
4. El dispositivo Decora Smart Sin Neutro se emparejará automáticamente con el Complemento Anywhere en el rango de RF inalámbrico a través del Puente Wi-Fi. Una vez emparejado, el LED de estado parpadeará rápidamente en VERDE para indicar que la conexión se ha realizado satisfactoriamente.

Obtenga más información sobre los dispositivos Complementarios y encuentre las instrucciones de conexión en [leviton.com/decorasmart](http://leviton.com/decorasmart).

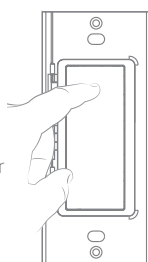

14

## 🔌 LED de Estado

COLOR	ACTIVIDAD	ESTADO
Verde	Parpadearando	En modo de Ajuste y listo para ser agregado a un Puente Wi-Fi Decora Smart.
Verde o APAGADO	Fijo	Operación normal, puede ser configurado en un ajuste.
Ámbar	Parpadeo Lento	El dispositivo no está conectado al Puente pero está intentando reconectarse.
Verde/Ámbar	Parpadeo Alternando	El dispositivo está en modo de Acoplamiento con Complementario Anywhere inalámbrico.
Rojo	Parpadeo	Los dispositivos Complementarios Anywhere inalámbricos no están acoplados o tienen el número máximo de dispositivos acoplados.
Verde/Rojo/Ámbar	Parpadeo Alternando	Identifica la característica activada desde la app My Leviton.

Consulte por favor el soporte en [My.Leviton.com](http://My.Leviton.com) para asistencia adicional en el diagnóstico.

## 🔌 Modo de ajuste

1. Mantenga sostenido el balancín superior durante 7 segundos y suelte cuando el LED de Estado cambie a color ÁMBAR.
2. El LED de Estado parpadeará en color VERDE. El dispositivo se encuentra ahora en el modo de Ajuste.
3. Para salir del modo de Ajuste en forma manual, mantenga presionado el botón basculante superior durante 7 segundos.



15

## 🔌 Luz de Diagnóstico

Si su dispositivo no se conecta, el LED de Estado puede ser usado como una herramienta de diagnóstico. Presione la parte superior del balancín durante al menos 2 segundos, pero menos de 7 segundos, y después suelte. El LED de Estado parpadeará un código de diagnóstico durante 2 segundos.

COLOR	ESTADO
Rojo	No puede comunicarse con el Puente Wi-Fi Decora Smart. El Puente puede estar fuera de rango o no activado.
Ámbar	No acoplado con un Puente Wi-Fi Decora Smart.
Verde	Conectado a un Puente Wi-Fi Decora Smart y funcionando de manera adecuada.

## 🔌 Reinicio a valores de fábrica

1. Mantenga sostenido el balancín superior durante 14 segundos.
2. Después de los primeros 7 segundos, el LED de Estado cambiará a color ÁMBAR. Continúe sosteniendo.
3. Después de 7 segundos más, el LED de Estado parpadeará rápidamente en color ROJO/ÁMBAR.
4. Suelte el balancín superior y el dispositivo se reiniciará.

16

## 🔧 Qué hacer si...

**El interruptor está cableado e instalado pero la luz no responde:**

- Asegúrese de haber restablecido la electricidad en el interruptor de circuito.
- Verifique que las conexiones del cableado sean correctas.

**Cuando se aplica energía al interruptor, la luz se mantiene APAGADA y no responde:**

- Para una operación adecuada, el interruptor necesita una conexión de Línea (Directo), Carga y de Puesta a Tierra.

**No está conectado o conexión intermitente con el Puente Wi-Fi Decora Smart:**

- Asegúrese de que el Puente Wi-Fi MLWSB esté dentro del rango y activado; acerque más el Puente si es posible.

**Está acoplado a un Puente Wi-Fi diferente:**

- Asegúrese de que el Puente Wi-Fi MLWSB esté dentro del rango y activado.
- A través de la aplicación My Leviton, vaya a los ajustes del dispositivo del interruptor, seleccione "Reconfigurar inalámbrico" y siga las instrucciones de la aplicación.

**¿Cómo limpio mi dispositivo?**

- Para limpiar utilice un paño húmedo con jabón suave. NO utilice productos desinfectantes incluyendo nebulizadores, rociadores u otros tipos de agentes limpiadores atomizados.

Visite [leviton.com/decorasmart](http://leviton.com/decorasmart) o contacte a Servicios Técnicos para ayuda adicional.

17

## ! La Seguridad es primero

**ADVERTENCIAS:**

- **¡PARA EVITAR INCENDIO, DESCARGA ELÉCTRICA O LA MUERTE, APAGUE LA ELECTRICIDAD** en el interruptor de circuito o fusible y compruebe que la electricidad esté apagada antes de cablear!
- **PARA EVITAR INCENDIO, LESIONES PERSONALES O DAÑO A LA PROPIEDAD, NO** lo instale para controlar un receptáculo.
- Este producto debe ser instalado y/o utilizado de conformidad con los códigos y reglamentos eléctricos.
- Para uso en interiores únicamente.
- En caso de que tenga alguna duda en relación a cualquier parte de estas instrucciones, consulte a un electricista.

**PRECAUCIONES:**

- Guarde esta hoja de instrucciones. Contiene datos técnicos importantes junto con información sobre las pruebas, así como la detección y corrección de fallas que será útil después de haber completado la instalación.
- La profundidad de la caja de pared mínima recomendada es de 7 cm (2-3/4 pulgadas).
- Utilice este interruptor con alambre de cobre o revestido de cobre únicamente.

**CAPACIDADES NOMINALES ADICIONALES:**

- Propósito de control: Control Operativo
- Control de Acción Tipo: 1
- Grado de Contaminación: 2
- Tensión de Impulso: 2500V
- Tipo de Desconexión: Micro

## Garantía Limitada de 2 Años y Exclusiones

Para la garantía limitada de productos Leviton, visite [www.leviton.com](http://www.leviton.com). Para una copia impresa de la garantía, llame al 1-800-824-3005.

WEB VERSION